

## Frontal

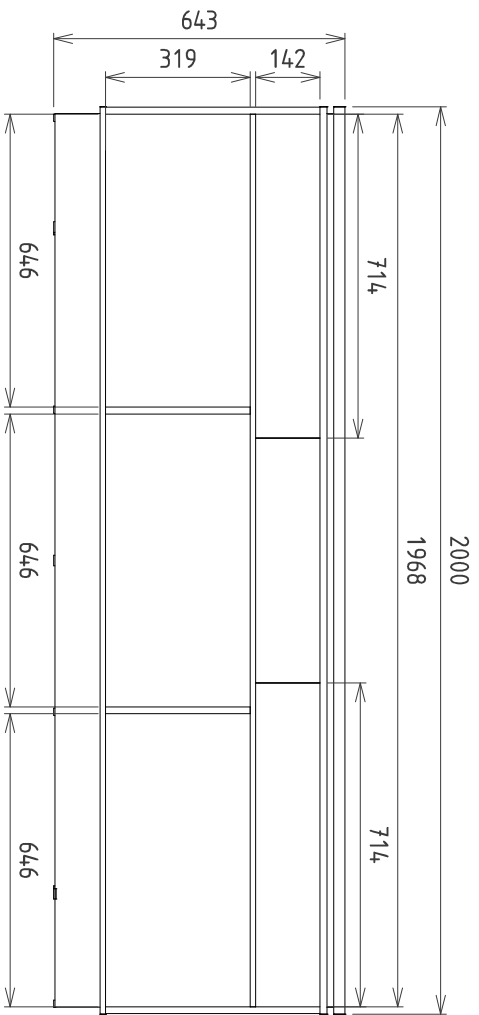

## Perspectiva

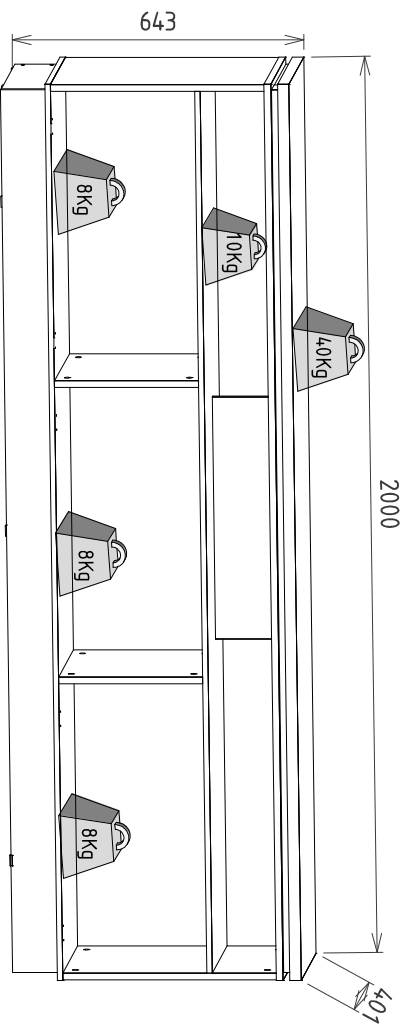

Linha: Sala

Mod.: Bancada Ubatuba

Cód.: 1.865

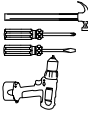
 FERRAMENTAS  
PARA MONTAGEM

1h:30

ESQUEMA DE MONTAGEM

ASSEMBLY INSTRUCTIONS

ESQUEMA DE MONTAJE

Obs: Usar caixa de embalagem para forrar o chão na

hora da montagem

Note: Use the packing box to cover the floor at the time of

assembly

Nota: Utilice la caja de embalaje para cubrir el suelo en el

momento del montaje

COLIBRI - IND. COM. DE MÓVEIS LTDA.

Rua Rouxinol, 5530 - Fone/fax (49) 3275 - 8600

Pq. Industrial XI - CEP 86.706-418 - Arapongas - PR

 E-mail: [sac@colibrimoveis.com.br](mailto:sac@colibrimoveis.com.br)

 Site: [www.colibrimoveis.com.br](http://www.colibrimoveis.com.br)

Para pedidos de Assistência Técnica agrupar a Referência da Peça com N° da Cor. Ex.: 1865A0.001.590 (Tampo superior na cor Noce)

Cód.	Referência	Cor	Peças	Qt.	Medidas	M.p.	Pece	Peza
01	1865A0.001	590	Tampo superior	1	2000x383x25	MDP	Cover higher	Cubierta superior
02	1865A0.002	660	Engrosso lateral	2	298x70x15	MDP	Side thick	Lado grueso
03	1865A0.003	99	Engrosso central	2	298x70x15	MDP	Central thick	Grueso central
04	1865A0.004	660	Engrosso frontal	1	1970x70x15	MDP	Front thick	Fronte grueso
05	1865A0.005	590	Tampo inferior	1	2000x383x15	MDP	Bottom top	Cubierta inferior
06	1865A0.006	590	Prateleira	1	1968x382x12	MDP	Shelf	Estante
07	1865A0.007	590	Base	1	2000x383x12	MDP	Base	Base
08	1865A0.008	590	Lateral esquerda	1	473x382x15	MDP	Left side	Lado izquierdo
09	1865A0.009	590	Divisão	2	382x319x15	MDP	Division	División
10	1865A0.010	590	Lateral direita	1	473x382x15	MDP	Right side	Lado derecho
11	1865A0.011	590	Apóio	1	540x142x15	MDP	Support	Apoyo
12	1865A0.012	660	Porta	3	658x346x15	MDP	Door	Puerta
13	1865A0.013	590	Rodapé frontal	1	1970x100x15	MDP	Front footer	Pie de página frontal
14	1865A0.014	590	Rodapé lateral	2	353x100x15	MDP	Side footer	Pie de página lateral
15	1865A0.015	99	Rodapé central	2	340x100x12	MDP	Central footer	Pie de página central
16	1865A0.016	99	Rodapé traseiro	1	1938x100x12	MDP	Rear footer	Pie de página trasero
17	1865A0.017	590	Fundo superior	1	1994x187x3	HDF	Top bottom	Fondo superior
18	1865A0.018	590	Fundo inferior	1	1994x338x3	HDF	Bottom bottom	Fondo inferior

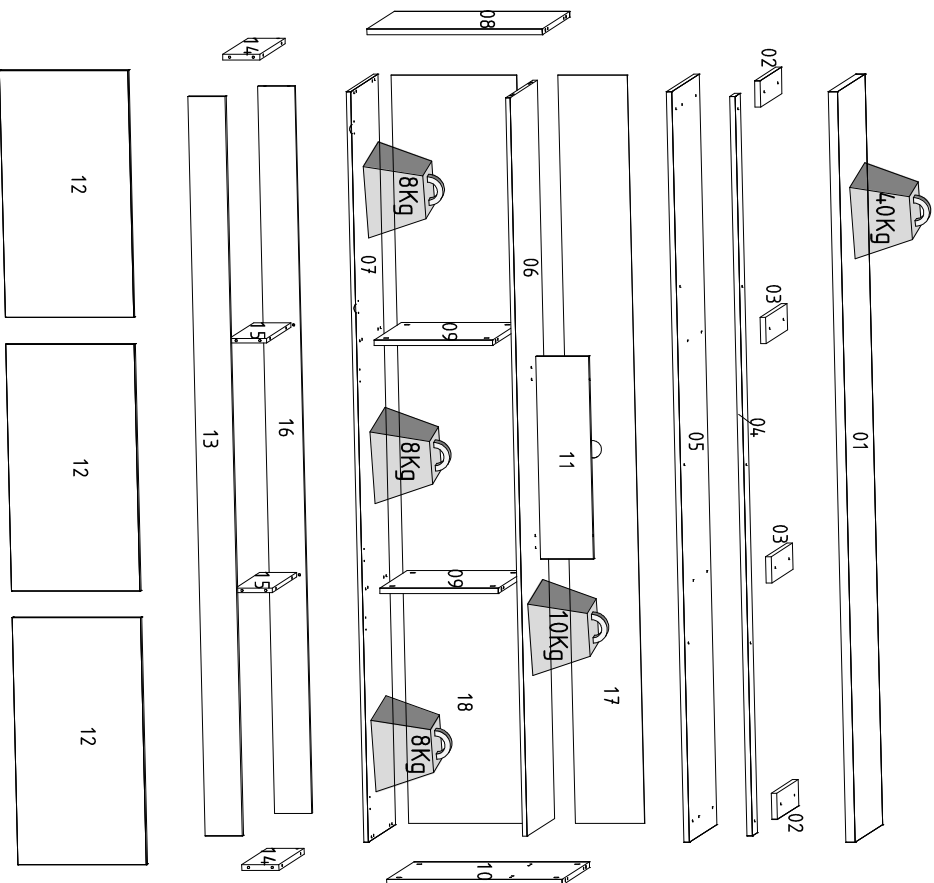

Parafuso 3,5x12 cód. 22	Parafuso 3,5x40 cód. 791	Parafuso 5,0x50 cód. 812	Parafuso 4,0x50 cód. 782	Pino p/ Girofix cód. 62	Tambor Ø12 cód. 183	Cavilha 6x30 cód. 249	Porca cilíndrica cód. 163
44x	04x	13x	10x	12x	12x	44x	10x
16x	06x	06x	14x	63x	03x	30x	16x
Parafuso 3,5x12 cód. 22	Parafuso 3,5x40 cód. 791	Parafuso 5,0x50 cód. 812	Parafuso 4,0x50 cód. 782	Pino p/ Girofix cód. 62	Tambor Ø12 cód. 183	Cavilha 6x30 cód. 249	Porca cilíndrica cód. 163
16x	06x	06x	14x	63x	03x	30x	16x
Parafuso 3,5x12 cód. 22	Parafuso 3,5x40 cód. 791	Parafuso 5,0x50 cód. 812	Parafuso 4,0x50 cód. 782	Pino p/ Girofix cód. 62	Tambor Ø12 cód. 183	Cavilha 6x30 cód. 249	Porca cilíndrica cód. 163
16x	06x	06x	14x	63x	03x	30x	16x
Parafuso 3,5x12 cód. 22	Parafuso 3,5x40 cód. 791	Parafuso 5,0x50 cód. 812	Parafuso 4,0x50 cód. 782	Pino p/ Girofix cód. 62	Tambor Ø12 cód. 183	Cavilha 6x30 cód. 249	Porca cilíndrica cód. 163
16x	06x	06x	14x	63x	03x	30x	16x
Parafuso 3,5x12 cód. 22	Parafuso 3,5x40 cód. 791	Parafuso 5,0x50 cód. 812	Parafuso 4,0x50 cód. 782	Pino p/ Girofix cód. 62	Tambor Ø12 cód. 183	Cavilha 6x30 cód. 249	Porca cilíndrica cód. 163
16x	06x	06x	14x	63x	03x	30x	16x
Parafuso 3,5x12 cód. 22	Parafuso 3,5x40 cód. 791	Parafuso 5,0x50 cód. 812	Parafuso 4,0x50 cód. 782	Pino p/ Girofix cód. 62	Tambor Ø12 cód. 183	Cavilha 6x30 cód. 249	Porca cilíndrica cód. 163
16x	06x	06x	14x	63x	03x	30x	16x
Parafuso 3,5x12 cód. 22	Parafuso 3,5x40 cód. 791	Parafuso 5,0x50 cód. 812	Parafuso 4,0x50 cód. 782	Pino p/ Girofix cód. 62	Tambor Ø12 cód. 183	Cavilha 6x30 cód. 249	Porca cilíndrica cód. 163
16x	06x	06x	14x	63x	03x	30x	16x
Parafuso 3,5x12 cód. 22	Parafuso 3,5x40 cód. 791	Parafuso 5,0x50 cód. 812	Parafuso 4,0x50 cód. 782	Pino p/ Girofix cód. 62	Tambor Ø12 cód. 183	Cavilha 6x30 cód. 249	Porca cilíndrica cód. 163
16x	06x	06x	14x	63x	03x	30x	16x
Parafuso 3,5x12 cód. 22	Parafuso 3,5x40 cód. 791	Parafuso 5,0x50 cód. 812	Parafuso 4,0x50 cód. 782	Pino p/ Girofix cód. 62	Tambor Ø12 cód. 183	Cavilha 6x30 cód. 249	Porca cilíndrica cód. 163
16x	06x	06x	14x	63x	03x	30x	16x
Parafuso 3,5x12 cód. 22	Parafuso 3,5x40 cód. 791	Parafuso 5,0x50 cód. 812	Parafuso 4,0x50 cód. 782	Pino p/ Girofix cód. 62	Tambor Ø12 cód. 183	Cavilha 6x30 cód. 249	Porca cilíndrica cód. 163
16x	06x	06x	14x	63x	03x	30x	16x
Parafuso 3,5x12 cód. 22	Parafuso 3,5x40 cód. 791	Parafuso 5,0x50 cód. 812	Parafuso 4,0x50 cód. 782	Pino p/ Girofix cód. 62	Tambor Ø12 cód. 183	Cavilha 6x30 cód. 249	Porca cilíndrica cód. 163
16x	06x	06x	14x	63x	03x	30x	16x
Parafuso 3,5x12 cód. 22	Parafuso 3,5x40 cód. 791	Parafuso 5,0x50 cód. 812	Parafuso 4,0x50 cód. 782	Pino p/ Girofix cód. 62	Tambor Ø12 cód. 183	Cavilha 6x30 cód. 249	Porca cilíndrica cód. 163
16x	06x	06x	14x	63x	03x	30x	16x
Parafuso 3,5x12 cód. 22	Parafuso 3,5x40 cód. 791	Parafuso 5,0x50 cód. 812	Parafuso 4,0x50 cód. 782	Pino p/ Girofix cód. 62	Tambor Ø12 cód. 183	Cavilha 6x30 cód. 249	Porca cilíndrica cód. 163
16x	06x	06x	14x	63x	03x	30x	16x
Parafuso 3,5x12 cód. 22	Parafuso 3,5x40 cód. 791	Parafuso 5,0x50 cód. 812	Parafuso 4,0x50 cód. 782	Pino p/ Girofix cód. 62	Tambor Ø12 cód. 183	Cavilha 6x30 cód. 249	Porca cilíndrica cód. 163
16x	06x	06x	14x	63x	03x	30x	16x
Parafuso 3,5x12 cód. 22	Parafuso 3,5x40 cód. 791	Parafuso 5,0x50 cód. 812	Parafuso 4,0x50 cód. 782	Pino p/ Girofix cód. 62	Tambor Ø12 cód. 183	Cavilha 6x30 cód. 249	Porca cilíndrica cód. 163
16x	06x	06x	14x	63x	03x	30x	16x
Parafuso 3,5x12 cód. 22	Parafuso 3,5x40 cód. 791	Parafuso 5,0x50 cód. 812	Parafuso 4,0x50 cód. 782	Pino p/ Girofix cód. 62	Tambor Ø12 cód. 183	Cavilha 6x30 cód. 249	Porca cilíndrica cód. 163
16x	06x	06x	14x	63x	03x	30x	16x
Parafuso 3,5x12 cód. 22	Parafuso 3,5x40 cód. 791	Parafuso 5,0x50 cód. 812	Parafuso 4,0x50 cód. 782	Pino p/ Girofix cód. 62	Tambor Ø12 cód. 183	Cavilha 6x30 cód. 249	Porca cilíndrica cód. 163
16x	06x	06x	14x	63x	03x	30x	16x
Parafuso 3,5x12 cód. 22	Parafuso 3,5x40 cód. 791	Parafuso 5,0x50 cód. 812	Parafuso 4,0x50 cód. 782	Pino p/ Girofix cód. 62	Tambor Ø12 cód. 183	Cavilha 6x30 cód. 249	Porca cilíndrica cód. 163
16x	06x	06x	14x	63x	03x	30x	16x
Parafuso 3,5x12 cód. 22	Parafuso 3,5x40 cód. 791	Parafuso 5,0x50 cód. 812	Parafuso 4,0x50 cód. 782	Pino p/ Girofix cód. 62	Tambor Ø12 cód. 183	Cavilha 6x30 cód. 249	Porca cilíndrica cód. 163
16x	06x	06x	14x	63x	03x	30x	16x
Parafuso 3,5x12 cód. 22	Parafuso 3,5x40 cód. 791	Parafuso 5,0x50 cód. 812	Parafuso 4,0x50 cód. 782	Pino p/ Girofix cód. 62	Tambor Ø12 cód. 183	Cavilha 6x30 cód. 249	Porca cilíndrica cód. 163
16x	06x	06x	14x	63x	03x	30x	16x
Parafuso 3,5x12 cód. 22	Parafuso 3,5x40 cód. 791	Parafuso 5,0x50 cód. 812	Parafuso 4,0x50 cód. 782	Pino p/ Girofix cód. 62	Tambor Ø12 cód. 183	Cavilha 6x30 cód. 249	Porca cilíndrica cód. 163
16x	06x	06x	14x	63x	03x	30x	16x
Parafuso 3,5x12 cód. 22	Parafuso 3,5x40 cód. 791	Parafuso 5,0x50 cód. 812	Parafuso 4,0x50 cód. 782	Pino p/ Girofix cód. 62	Tambor Ø12 cód. 183	Cavilha 6x30 cód. 249	Porca cilíndrica cód. 163
16x	06x	06x	14x	63x	03x	30x	16x
Parafuso 3,5x12 cód. 22	Parafuso 3,5x40 cód. 791	Parafuso 5,0x50 cód. 812	Parafuso 4,0x50 cód. 782	Pino p/ Girofix cód. 62	Tambor Ø12 cód. 183	Cavilha 6x30 cód. 249	Porca cilíndrica cód. 163
16x	06x	06x	14x	63x	03x	30x	16x
Parafuso 3,5x12 cód. 22	Parafuso 3,5x40 cód. 791	Parafuso 5,0x50 cód. 812	Parafuso 4,0x50 cód. 782	Pino p/ Girofix cód. 62	Tambor Ø12 cód. 183	Cavilha 6x30 cód. 249	Porca cilíndrica cód. 163
16x	06x	06x	14x	63x	03x	30x	16x
Parafuso 3,5x12 cód. 22	Parafuso 3,5x40 cód. 791	Parafuso 5,0x50 cód. 812	Parafuso 4,0x50 cód. 782	Pino p/ Girofix cód. 62	Tambor Ø12 cód. 183	Cavilha 6x30 cód. 249	Porca cilíndrica cód. 163
16x	06x	06x	14x	63x	03x	30x	16x
Parafuso 3,5x12 cód. 22	Parafuso 3,5x40 cód. 791	Parafuso 5,0x50 cód. 812	Parafuso 4,0x50 cód. 782	Pino p/ Girofix cód. 62	Tambor Ø12 cód. 183	Cavilha 6x30 cód. 249	Porca cilíndrica cód. 163
16x	06x	06x	14x	63x	03x	30x	16x
Parafuso 3,5x12 cód. 22	Parafuso 3,5x40 cód. 791	Parafuso 5,0x50 cód. 812	Parafuso 4,0x50 cód. 782	Pino p/ Girofix cód. 62	Tambor Ø12 cód. 183	Cavilha 6x30 cód. 249	Porca cilíndrica cód. 163
16x	06x	06x	14x	63x	03x	30x	16x
Parafuso 3,5x12 cód. 22	Parafuso 3,5x40 cód. 791	Parafuso 5,0x50 cód. 812	Parafuso 4,0x50 cód. 782	Pino p/ Girofix cód. 62	Tambor Ø12 cód. 183	Cavilha 6x30 cód. 249	Porca cilíndrica cód. 163
16x	06x	06x	14x	63x	03x	30x	16x
Parafuso 3,5x12 cód. 22	Parafuso 3,5x40 cód. 791	Parafuso 5,0x50 cód. 812	Parafuso 4,0x50 cód. 782	Pino p/ Girofix cód. 62	Tambor Ø12 cód. 183	Cavilha 6x30 cód. 249	Porca cilíndrica cód. 163
16x	06x	06x	14x	63x	03x	30x	16x
Parafuso 3,5x12 cód. 22	Parafuso 3,5x40 cód. 791	Parafuso 5,0x50 cód. 812	Parafuso 4,0x50 cód. 782	Pino p/ Girofix cód. 62	Tambor Ø12 cód. 183	Cavilha 6x30 cód. 249	Porca cilíndrica cód. 163
16x	06x	06x	14x	63x	03x	30x	16x
Parafuso 3,5x12 cód. 22	Parafuso 3,5x40 cód. 791	Parafuso 5,0x50 cód. 812	Parafuso 4,0x50 cód. 782	Pino p/ Girofix cód. 62	Tambor Ø12 cód. 183	Cavilha 6x30 cód. 249	Porca cilíndrica cód. 163
16x	06x	06x	14x	63x	03x	30x	16x
Parafuso 3,5x12 cód. 22	Parafuso 3,5x40 cód. 791	Parafuso 5,0x50 cód. 812	Parafuso 4,0x50 cód. 782	Pino p/ Girofix cód. 62	Tambor Ø12 cód. 183	Cavilha 6x30 cód. 249	Porca cilíndrica cód. 163
16x	06x	06x	14x	63x	03x	30x	16x
Parafuso 3,5x12 cód. 22	Parafuso 3,5x40 cód. 791	Parafuso 5,0x50 cód. 812	Parafuso 4,0x50 cód. 782	Pino p/ Girofix cód. 62	Tambor Ø12 cód. 183	Cavilha 6x30 cód. 249	Porca cilíndrica cód. 163
16x	06x	06x	14x	63x	03x	30x	16x
Parafuso 3,5x12 cód. 22	Parafuso 3,5x40 cód. 791	Parafuso 5,0x50 cód. 812	Parafuso 4,0x50 cód. 782	Pino p/ Girofix cód. 62	Tambor Ø12 cód. 183	Cavilha 6x30 cód. 249	Porca cilíndrica cód. 163
16x	06x	06x	14x	63x	03x	30x	16x
Parafuso 3,5x12 cód. 22	Parafuso 3,5x40 cód. 791	Parafuso 5,0x50 cód. 812	Parafuso 4,0x50 cód. 782	Pino p/ Girofix c			

# ETAPAS DA MONTAGEM / STAGES OF THE ASSEMBLY / ETAPAS DE LA ASAMBLEA

## Para uma montagem perfeita do produto, siga a sequência:

For a perfect product assembly, follow its sequence / Para un montaje perfecto del producto, sigue la secuencia.

### PARA FIXAÇÃO DO ESPELHO

Etapa 01

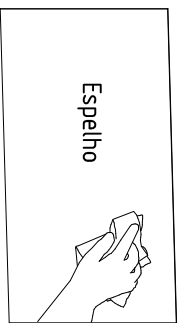

Espelho

Limpar com PANO SECO a superfície onde será aplicada a fita dupla face.

Etapa 02

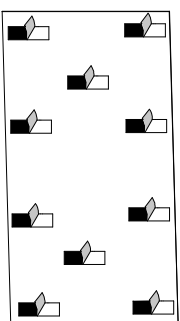

Colar as fitas dupla face conforme a indicação a cima. Não tocar na fita após a remoção da proteção.

Etapa 03

Peça nº 12 (Porta): Limpar com PANO SECO a superfície onde será aplicado o espelho com a fita dupla face.

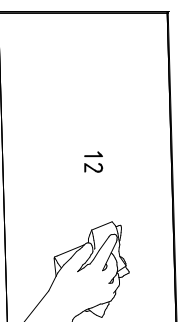

12

Etapa 04

- Centralizar e apoiar o espelho sobre a porta;
- Fazer pressão no espelho com o peso do corpo conforme ilustração;
- Pressionar todos os pontos com fita dupla face pelo menos 3 vezes.

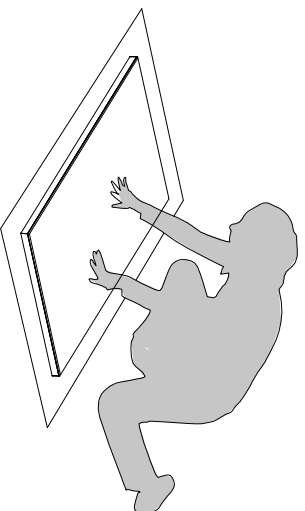

Etapa 05

### ATENÇÃO

Usar a embalagem do produto (papelão) para proteger o espelho durante o passo 11 da montagem conforme ilustração.

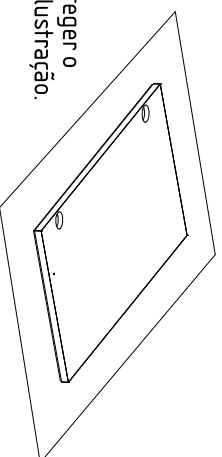

Nesse passo montar produto detizado

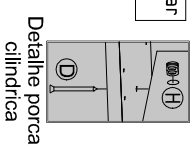

Detalhe porca cilíndrica

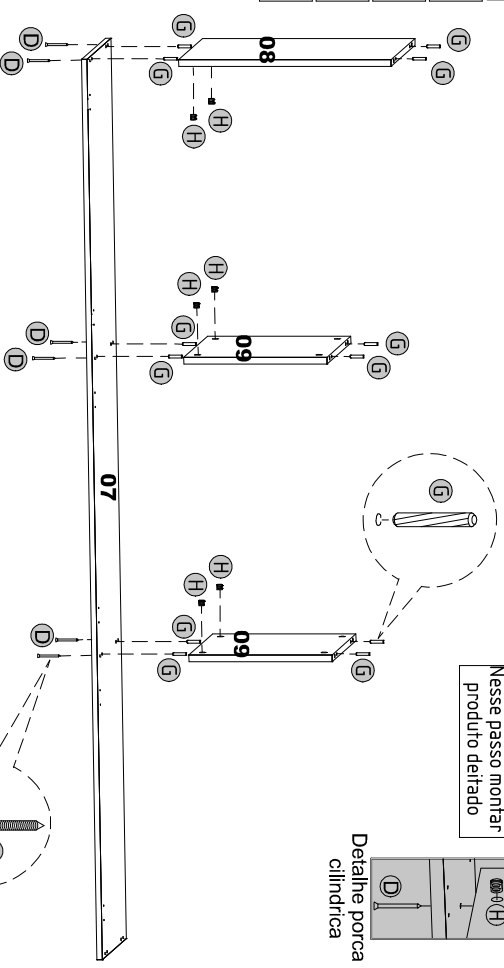
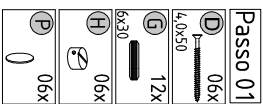

Passo 02

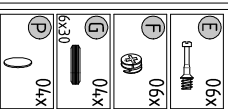

Nesse passo montar produto detizado

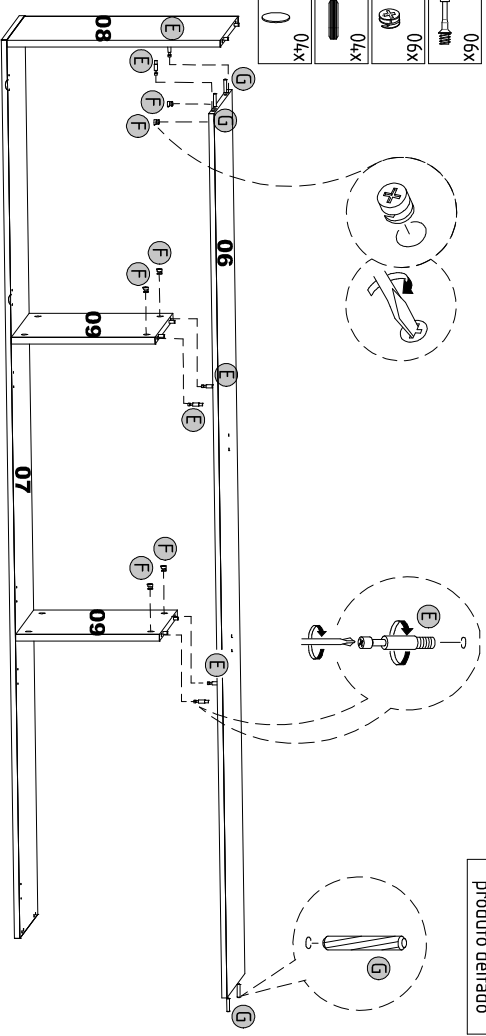

# ETAPAS DA MONTAGEM / STAGES OF THE ASSEMBLY / ETAPAS DE LA ASAMBLEA

Para uma montagem perfeita do produto, siga a sequência:

For a perfect product assembly, follow its sequence / Para un montaje perfecto del producto, sigue la secuencia.

**Passo 03**

- D 02x 4,0x50
- E 02x
- F 02x
- G 04x 6x30
- H 02x
- P 02x

Nesse passo montar produto detizado

**Passo 05**

- B 04x 3,5x40
- F 20x 6x30

Nesse passo montar produto detizado

**Passo 04**

- D 02x 4,0x50
- G 04x 6x30
- H 02x

Vista traseira

Nesse passo montar produto detizado

**Passo 06**

- A 32x 3,5x17
- L 14x 14x
- M 14x

Nesse passo montar produto detizado

**13 Frente**

Peça 07  
Vista inferior

**16**

**14**

**15**

**14**

**13 Frente**

Peça 07  
Vista inferior

**16**

**14**

**15**

**14**

**PAG 03**

# ETAPAS DA MONTAGEM / STAGES OF THE ASSEMBLY / ETAPAS DE LA ASAMBLEA

Para uma montagem perfeita do produto, siga a sequência:

For a perfect product assembly, follow its sequence / Para un montaje perfecto del producto, sigue la secuencia.

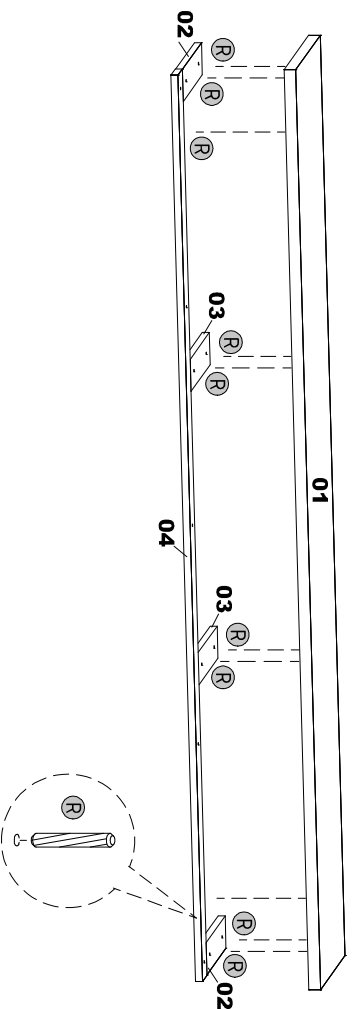

Passo 07  
 10x  
 6x20



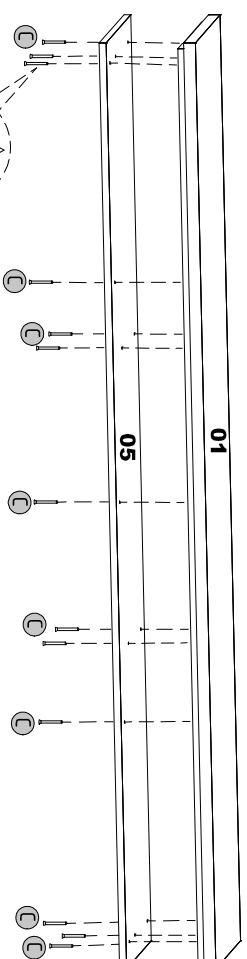

Passo 08  
 13x  
 50x50

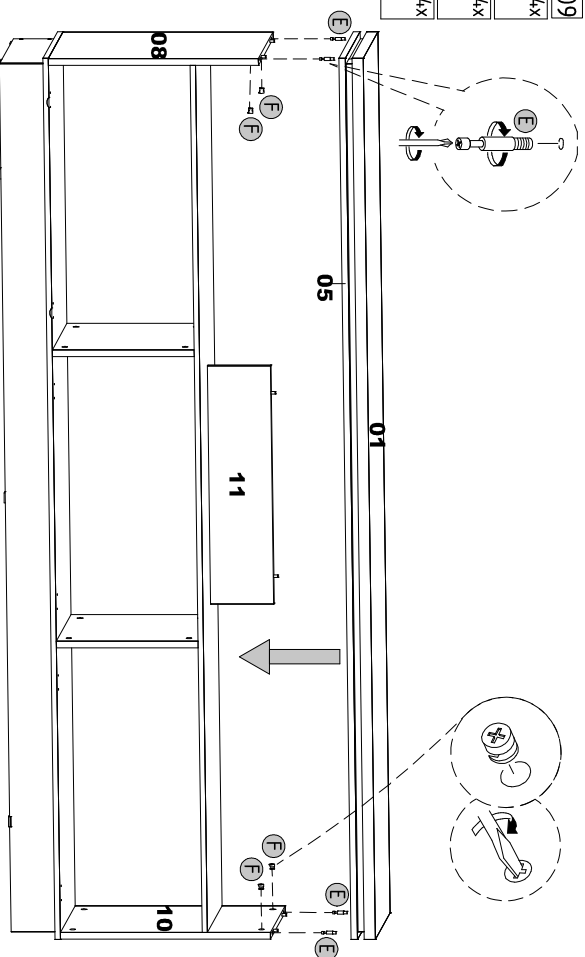

Paraf. "C" (5,0x50) irá fixar as peças 02,03,04 e 05 na peça 01

Passo 09  
 E 0,4x  
 F 0,4x  
 P 0,4x



Passo 10 Vista traseira  
 M 4,9x  
 S 13x

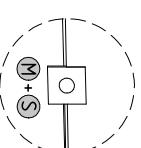
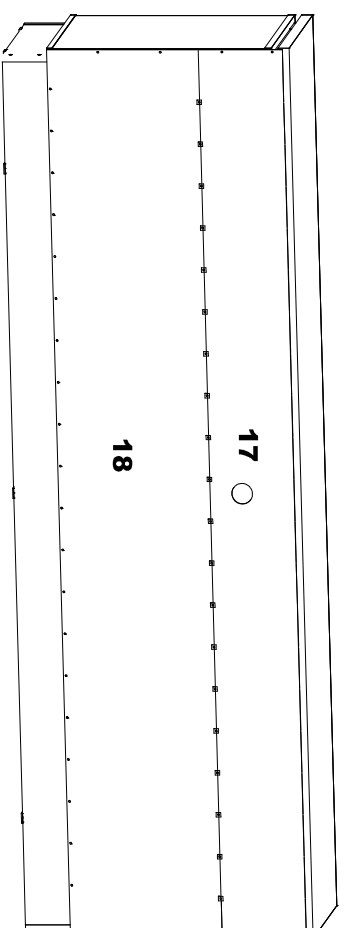
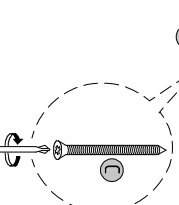

# ETAPAS DA MONTAGEM / STAGES OF THE ASSEMBLY / ETAPAS DE LA ASAMBLEA

Para uma montagem perfeita do produto, siga a sequência:

For a perfect product assembly, follow its sequence / Para un montaje perfecto del producto, sigue la secuencia.

- Passo 11**
- ▲ 12x
  - 3.5x12
  - ① 06x
  - ① 06x
  - ① 03x
  - ① 12x
  - M4x20
  - ① 12x

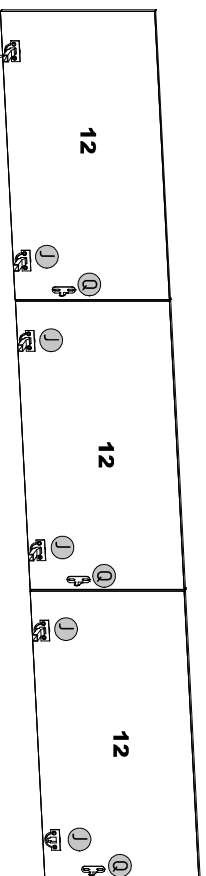
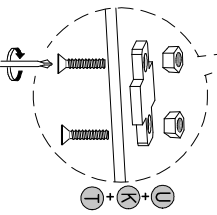
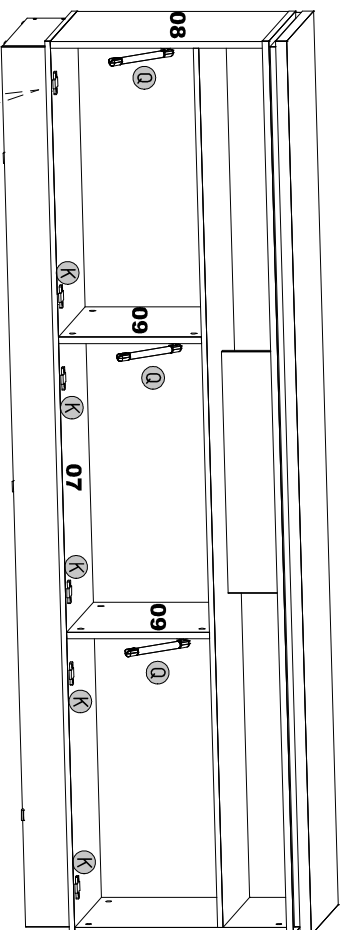

Vista interna

Medida Final

